

LIGHT VOLUME LED 21-22-23W

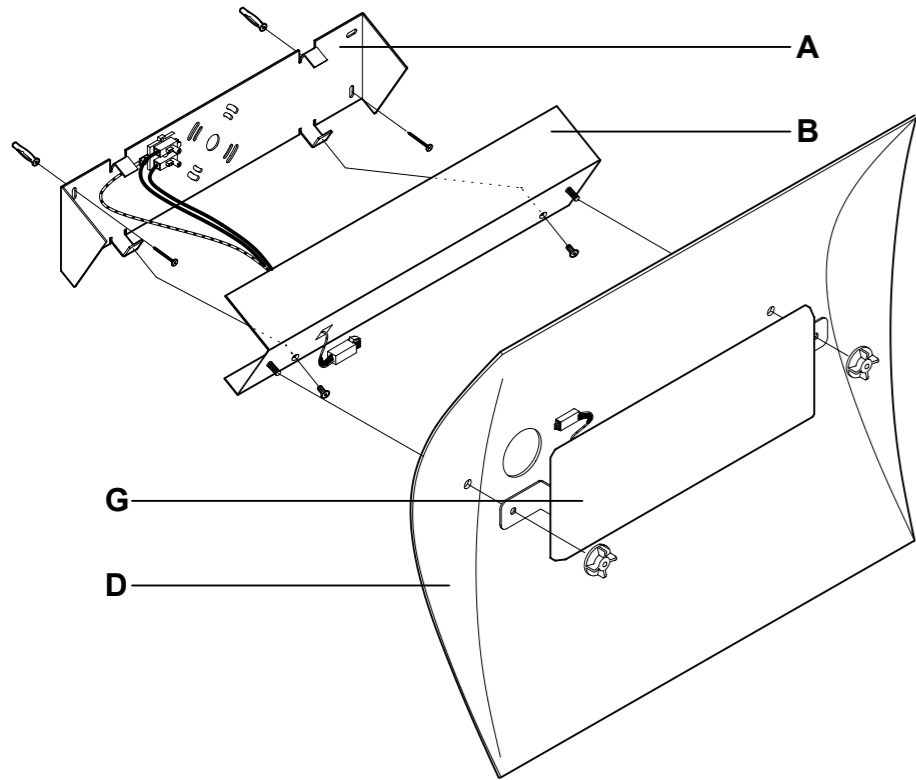

PROCEDURE PER L'ASSEMBLAGGIO

- 1 - Separare la piastra di collegamento **A** dalle scatole di copertura **B** e fissarla a parete con viti idonee alla superficie di montaggio attraverso i fori asolati, facendo attenzione all'esatto allineamento orizzontale e verticale.
- 2 - Completare il collegamento elettrico sulla morsettiera precablata **C**. Riasssemblare le scatole di copertura **B** alla piastra di collegamento **A** con le viti in dotazione. **Prima di assemblare il diffusore infilare i guanti in dotazione e assicurarsi di operare su un piano pulito.**
- 3 - Capovolgere il diffusore **D** con la chiusura lampo rivolta verso l'alto, quindi aprirla. A chiusura lampo completamente aperta, ribaltarne il lembo superiore in modo da accedere con comodità all'interno della concavità del diffusore.
- 4 - Posizionare il diffusore **D** ed il corpo lampada **G** sulle scatole di copertura **B** bloccandolo mediante le ghiera di tenuta **E**.
- 5 - Collegare gli appositi connettori elettrici **H1** e **H2**. Riposizionare con cura il lembo superiore della chiusura lampo sulla lastra allineandone la cucitura al bordo, quindi chiuderla.

A lampada accesa, controllate la presenza di pulviscolo o di pieghe sul diffusore.
Il funzionamento prolungato della lampada garantisce la distensione ottimale del diffusore in tessuto.

INSTALLATION PROCEDURES

- 1 - Separate the connection plate **A** from the covering boxes **B** and fix it to the wall with screws (suitable for the assembly surface) through the slotted holes, paying attention to the exact horizontal and vertical alignment.
- 2 - Complete the electrical connection on the prewired terminal board **C**. Refit the covering boxes **B** on the connection plate **A** with the screws supplied. **Before assembling the diffuser put on the gloves supplied and make sure to work on a clean surface.**
- 3 - Turn the diffuser **D** upside down with the zipper upwards, then open it. With the zipper completely open, turn over the upper edge in order to easily access the inside of the diffuser.
- 4 - Position the diffuser **D** and lamp body **G** on the covering boxes **B** clamping it with the ring nuts **E**.
- 5 - Link the connectors **H1** and **H2**. Carefully reposition the top edge of zipper on the sheet, aligning the stitching with the rim, then close it.

With the lamp switched on, check for the presence of dust or folds on the diffuser.
Prolonged functioning of the lamp guarantees optimal stretching of the fabric diffuser.

INSTALLIERUNGSANLEITUNG

- 1 - Die Halterung **A** von der Abdeckung **B** abnehmen und mit geeigneten Schrauben an der Wand anbringen. Dazu die Schlitze benützen. Dabei darauf achten, daß die Halterung genau waagrecht und senkrecht ausgerichtet ist.
- 2 - Die Stromkabel an der vorher kabelten Klemmleiste **C** anschließen. Die Abdeckung **B** wieder mit den beiliegenden Schrauben an der Halterung **A** anbringen. **Vor dem Anbringen vom Lampenschirm die beiliegenden Handschuhe anziehen und kontrollieren, ob die Arbeitsfläche sauber ist.**
- 3 - Den Lampenschirm **D** mit nach oben zeigendem Reißverschluß auf den Kopf stellen und dann öffnen. Den Reißverschluß ganz aufmachen und die obere Ecke umschlagen, so daß man einen guten Zugriff auf die Vertiefung vom Lampenschirm hat.
- 4 - Den Lampenschirm **D** und die Lampenkörper **G** auf die Abdeckung **B** and lamp body **G** aufsetzen und mit der Nutmutter **E** befestigen.
- 5 - Verbinder **H1** und **H2** anschließen. Die obere Ecke vom Reißverschluß sorgfältig wieder in die ursprüngliche Position auf der Platte bringen und dazu mit dem Rand ausrichten. Dann den Reißverschluß wieder zumachen.

Bei eingeschalteter Lampe kontrollieren, ob am Lampenkörper Staub oder Falten vorhanden sind.
Der längere Betrieb der Lampe garantiert die optimale Ausbreitung des Lampenkörpers aus Stoff.

PROCÉDURES POUR L'INSTALLATION

- 1 - Séparer la plaque de branchement **A** des boîtes de couverture **B** et la fixer au mur avec des vis appropriées à la surface de montage, à travers les trous boutonnière, en veillant à l'alignement exacte horizontal et vertical.
- 2 - Compléter le branchement électrique sur la boîte à bornes pré-cablée **C**. Reassembler à nouveau les boîtes de couverture **B** à la plaque de branchement **A** avec les vis fournies. **Avant d'assembler le diffuseur, mettre les gants fournis et s'assurer de travailler sur une surface propre.**
- 3 - Renverser le diffuseur **D** avec la fermeture éclair orientée vers le haut, ensuite l'ouvrir. Lorsque la fermeture éclair est complètement ouverte, retourner le bord supérieur de façon à accéder facilement à l'intérieur de la concavité du diffuseur.
- 4 - Positionner le diffuseur **D** et le corps de la lampe **G** sur les boîtes de couverture **B** en le bloquant au moyen des douilles de tenue **E**.
- 5 - Branchez les connecteurs électriques **H1** et **H2**. Replacer avec soin le bord supérieur de la fermeture éclair sur la plaque en alignant le couture au bord, ensuite refermer.

Une fois la lampe allumée, contrôlez la présence de poussière ou de plis sur le diffuseur.
Le fonctionnement prolongé de la lampe garantit la détente optimale du diffuseur en tissu.

PROCEDIMIENTOS PARA LA INSTALACIÓN

- 1 - Separar la placa de conexión **A** de las cajas de cobertura **B** y fijarla a la pared con tornillos adecuados a la superficie de montaje a través de los orificios ojalados, siguiendo la alineación horizontal y vertical exacta.
- 2 - Completar la conexión eléctrica en la bornera precableada **C**. Reensamblar las cajas de cobertura **B** a la placa de conexión **A** con los tornillos entregados de serie. **Antes de ensamblar ponerse los guantes entregados de serie y asegurarse que se trabaje sobre una superficie limpia.**
- 3 - Invertir el difusor **D** con la cremallera dirigida hacia lo alto y abrirla. Con la cremallera completamente abierta, dar vuelta el borde superior de manera de acceder cómodamente al interior de la concavidad del difusor.
- 4 - Colocar el difusor **D** y el cuerpo lampara **G** sobre las cajas de cobertura **B** bloqueándolo mediante las abrazaderas de cierre **E**.
- 5 - Instalar la bombilla. Reposicionar cuidadosamente el borde superior de la cremallera sobre la placa alineando la costura con el borde y cerrarla.

Con la lámpara encendida controlar la presencia de polvo o de pliegues en el difusor.
El funcionamiento prologado garantiza la distensión óptima del difusor de tela.

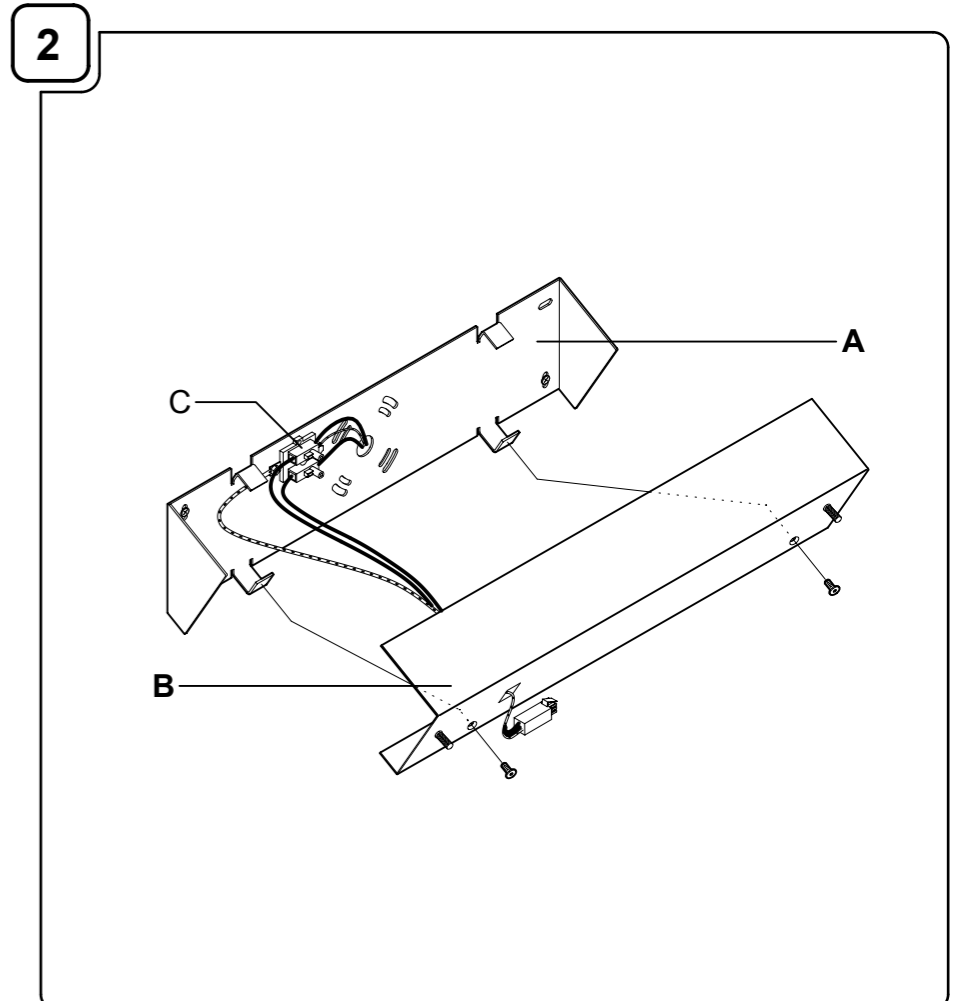
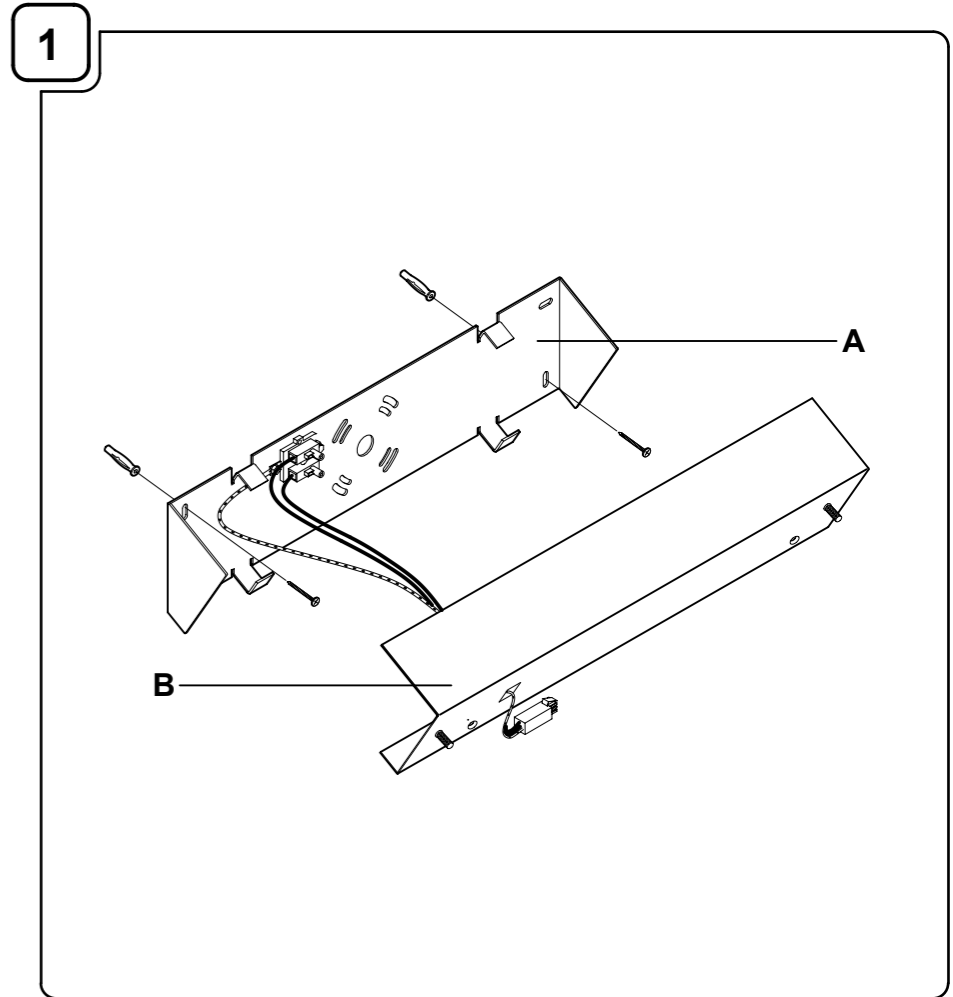

I NOSTRI APPARECCHI ILLUMINANTI SONO RISPONDENTI AI REQUISITI PREVISTI DALLE DIRETTIVE COMUNITARIE EUROPEE 2006/95/CE, 2004/108/CE, 2011/65/CE, 2009/128/CE E SONO CONTRASSEGNA TI CON IL SIMBOLO CE.



OUR LIGHTNING FIXTURES MEET 2006/95/EU, 2004/108/EU, 2011/65/EU, 2009/128/EU REQUIREMENTS AND ARE CE SYMBOL MARKED.



LIGHT VOLUME LED 21W - 16.3W - 3000K

LIGHT VOLUME LED 22W - 15.6W - 3000K

LIGHT VOLUME LED 23W - 31.5W - 3000K

230V-240Vac~, 50/60Hz





ATTENZIONE! PRIMA DI EFFETTUARE QUALUNQUE OPERAZIONE SULL'APPARECCHIO, LEGGERE ATTENTAMENTE LE PRESENTI ISTRUZIONI E DISINSERIRE LA TENSIONE DI RETE.

- PRANDINA SRL GARANTISCE L'APPARECCHIO SOLO NELL'ADEGUATO RISPETTO DELLE PRESENTI ISTRUZIONI, CHE DEVONO ESSERE CONSERVATE CON CURA PER EVENTUALI INTERVENTI FUTURI.
- L'APPARECCHIO NON DEVE ESSERE MODIFICATO. QUALSIASI MODIFICA NE INVALIDA LE CONFORMITÀ DI SICUREZZA E PUÒ RENDERLO PERICOLOSO. PRANDINA SRL DECLINA OGNI RESPONSABILITÀ SU PROPRI PRODOTTI MODIFICATI.
- LA SOSTITUZIONE DELLE SORGENTI LUMINOSE DEVE ESSERE FATTA CON UNA DELLO STESSO TIPO E DELLA POTENZA MASSIMA INDICATI NELLE PRESENTI ISTRUZIONI.
- PER EVENTUALI SOSTITUZIONI DI PARTI E RICAMBI FARE RIFERIMENTO ALL'ETICHETTA CHE INDICA IL LOTTO DI PRODUZIONE DELL'APPARECCHIO. PRANDINA SRL PROCEDERÀ ALLA RIPARAZIONE O SOSTITUZIONE DEI PROPRI ARTICOLI SOLO DOPO AVERE ACCERTATO LA NATURA DEL DIFETTO.
- NEGLI APPARECCHI CHE IMPIEGANO DIFFUSORI IN VETRO DI FATTURA ARTIGIANALE, SI POSSONO RISCOPRIRE LIEVI DIFFERENZE FORMALI E CROMATICHE TRA GLI ESEMPLARI. TALI DIFFERENZE NON SONO DA CONSIDERARSI UN DIFETTO BENSÌ L'ATTESTAZIONE CHE IL MATERIALE IMPIEGATO È VETRO ARTIGIANALE AUTENTICO.
- PER LA PULIZIA DELLE PARTI VERNICIATE LUCIDE USARE IL PANNINO FORNITO, ASCIUTTO. NON USARE SOLVENTI A BASE ALCOLICA O DETERGENTI ABRASIVI AL FINE DI EVITARE DANNEGGIAMENTI ALLE FINITURE. IL PANNINO PUÒ ESSERE LAVATO E RIUTILIZZATO PIÙ VOLTE



WARNING! BEFORE OPERATING ON THE FIXTURE, READ THESE INSTRUCTIONS AND MAKE SURE THAT THE ELECTRICAL DEVICE IS SWITCHED OFF.

- PRANDINA SRL COMPANY GUARANTEES THE FIXTURE ONLY IF YOU FOLLOW APPROPRIATELY THESE MOUNTING INSTRUCTIONS, WHICH MUST BE WELL KEPT FOR POSSIBLE FUTURE CARES.
- THE FIXTURE MUST NOT BE MODIFIED. EACH CHANGING CANCELS THE SECURITY APPROVAL AND CAN MAKE THE FIXTURE DANGEROUS. PRANDINA SRL COMPANY DECLINES EACH RESPONSIBILITY FOR MODIFIED PRODUCTS.
- REPLACEMENT BULBS MUST BE OF THE SAME TYPE AND WATTAGE AS SPECIFIED IN THESE INSTRUCTIONS.
- FOR EVENTUAL REPLACEMENTS OF SPARE PARTS, REFER TO THE LABEL GIVING THE DATE OF PRODUCTION.
- IT IS IMPORANT TO NOTE THAT SOME PIECES CAN VARY IN SHAPE AND COLOUR FROM ONE TO THE OTHER, AS THEY ARE HAND BLOWN GLASS. THOSE DIFFERENCES ARE NOT IMPERFECTIONS; RATHER THY GUARANTEE THAT THE GLASS IS HANDCRAFTED.
- TO CLEAN THE GLOSSY PAINTED PARTS USE THE SUPPLIED CLOTH (DRY). DO NOT USE USE ANY ALCOHOLIC SOLVENT OR ABRASIVE DETERGENT, AS THESE COULD DAMAGE THE FINISHING. THE CLOTH CAN BE WASHED AND REUSED.



ACHTUNG! VOR JEDER OPERATION AN DER LEUCHE, LESEN SIE ZUERST DIESE ANWEISUNGEN UND DIE STROMEINSPEISUNG HAARAUSZIEHEN.

- DIE FA. PRANDINA SRL GARANTIERT FÜR DIE LEUCHTEN NUR BEI BEACHTUNG DIESER MONTAGEANLEITUNG, DIE AUFBEWAHRT WERDEN SOLLTE.
- DIE LEUCHE DARF NICHT ANDERWEITIG ALS IN DER BESCHRIEBEN ALS IN DER BESCHRIEBEN ART MODIFIZIERT WERDEN. BEI JEDER ANDEREN VERÄNDERUNG VERLIERT DIE GARANTIE IHRE GÜLTIGKEIT, DAS PRODUKT KANN DANN EIN GEFAHREN-POTENTIAL DARSTELLEN.
- DIE GLÜHBIRNE DARF NUR GEGEN EINE GLEICHEN TYPUS UND GLEICHENSTARKE AUSGEWECHSELT WERDEN.
- FÜR EVENTUELLES AUSWECHSELN VON TEILEN BZW. ERSATZTEILEN BEZIEHEN SIE SICH BITTE AUF DIE ETIKETTE DIE DAS HERSTELLUNGSDATUM ENTHÄLT. DIE FA. PRANDINA SRL LEISTET GRUNDSÄTZLICH ERST EINER GRÜNDLICHEN ÜBERPRÜFUNG DER ERSATZES.
- ES IST WICHTIG ZU MERKEN DAS EINIGE EINZELSTÜCKE KÖNNEN VARIEREN IN FORM UND FARBE. DA ES SICH HIER UM MIT DER HAND GEBLASENES GLAS HANDELT SIND DIESE UNTERSCHIEDE NICHT IMPERFEKT, SONDERN IST GERADE DAS BEWEIS DASS DAS GLAS MIT DER HANDMÜßIG PRODUZIERT IST
- ZUR REINIGUNG DES GLÄNZENDEN LACKIERTEN GERÄTS AUSSCHLIEßLICH BEIGEFÜGTES TROCKENES TUCH VERWENDER. KEINERLEI LOSEMITTEL AUF ALKOHOLBASIS ODER ABRASIVE REINIGUNGSMITTEL VERWENDEN, UM BESCHÄDIGUNGEN AN DER FEINBEARBEITUNG ZU VERMEIDEN.



ATTENTION! AVANT DE EFFECTUER TOUTE OPÉRATION SUR L'APPAREIL, LISEZ AVEC ATTENTION LES PRÉSENTES ET ASSUREZ VOUS D'AVOIR DÉBRANCHÉE L'ALIMENTATION ÉLECTRIQUE.

- PRANDINA SRL GARANTIT L'APPAREIL SEULEMENT SI SON USAGE EST RÉALISÉ EN CONFORMITÉ AVEC LES PRÉSENTES INSTRUCTIONS, QUI SERONT CONSERVÉES.
- L'APPAREIL NE DOIT PAS ÊTRE MODIFIÉ. TOUT MODIFICATION ANNULE LES APPROBATIONS NORMATIVES ET PEUT RENDRE L'APPAREIL DANGEREUX. PRANDINA SRL DÉCLINE TOUTE RESPONSABILITÉ EN CAS DE MODIFICATION DES PRODUITS.
- TOUT CHANGEMENT D'AMPOULE RESPECTERA LE TYPE ET LA PUISSANCE INDICUES DANS LE DESCRIPTIFS TECHNIQUE.
- POUR D'ÉVENTUELS REMPLACEMENT DE PIÈCES DE RECHANGE REFÉREZ A L'ÉTIQUETTE QUI REPORTE LA DATE DE PRODUCTION. PRANDINA SRL NE REMPLACERA AUCUN APPAREIL SANS EN AVOIR PU VÉRIFIER LE DÉFAUT.
- ON DOIT CONSIDÉRER QUE POUR CERTAINES ARTICLES, DANS LESQUELS ON A UTILISÉ VERRES DE FACTURE ARTISANALE, ON PEUT RELÈVER DES PETITES DIFFÉRENCES FORMELLES ET CHROMATIQUES ENTRE LES EXEMPLAIRES. CETTE DIFFÉRENCES NE DOIVENT PAS ÊTRE CONSIDÉRÉES UN DÉFAUT, MAIS L'ATTESTATION QUE LE MATÉRIEL UTILISÉ C'EST VERRE ARTISANALE AUTHENTIQUE.
- POUR LE NETTOYAGE DE LES APPAREILS PEINT BRILLANT UTILISER EXCLUSIVEMENT LE CHIFFON SEC FOURNIE. N'UTILISER AUCUN SOLVANT A BASE D'ALCOOL OU DE DÉTERGENT ABRASIF AFIN D'ÉVITER L'ENDOMMAGEMENT DES FINITIONS.



ATENCIÓN! ANTES DE INICIAR CUALQUIER OPERACION SOBRE EL APARATO, ASEGURARSE DE HABER DESCONECTADO LA TENSION ELECTRICA.

- PRANDINA SRL GARANTIZA EL APARATO SOLO CUANDO SE LE DA UN USO ADECUADO A LAS INSTRUCCIONES ADJUNTAS, QUE DEBEN SER CONSERVADAS CONVENIENTEMENTE.
- EL PRODUCTO NO DEBE SER MODIFICADO. LA INTRODUCCIÓN DE CUALQUIER MODIFICACIÓN, ANULARIA LAS PRUEBAS DE SEGURIDAD REALIZADAS Y PODRIA CONVERTIRLO EN UN OBJETO PELIGROSO. PRANDINA SRL DECLINA TODA RESPONSABILIDAD SOBRE LOS PRODUCTOS MODIFICADOS.
- LA EVENTUAL SUSTITUCIÓN DE LA BOMBILLA DEBE EFECTUARSE CON UNA DEL MISMO TIPO Y POTENCIA MAXIMA INDICADA EN LAS INSTRUCCIONES.
- PARA EVENTUALES SUSTITUCIONES DE PIEZAS O RECAMBIOS DEBEN HACER REFERENCIA A LA ETIQUETA DONDE SE ESPECIFICA LA FECHA DE PRODUCCIÓN. PRANDINA SRL NON PROCEDERÀ A LA REPARACIÓN O SUSTITUCIÓN DE ARTÍCULOS SIN HAVER VERIFICADO LA NATURALEZA DEL DEFECTO.
- SE DEBE DE CUALQUIER FORMA CONSIDERAR QUE EN ALGUNOS ARTÍCULOS, EN LOS QUE SON EMPLEADOS DIFUSORES EN VIDRIO DE MANUFACTURA ARTESANAL, SE PUEDEN ENCONTRAR LEVES DIFERENCIAS FORMALES Y CROMÁTICAS ENTRE LOS EJEMPLARES. DICHAS DIFERENCIAS NO SE DEBEN CONSIDERAR UN DEFECTO, SINO LA TESTIFICACIÓN QUE EL MATERIAL EMPLEADO ES CIERTAMENTE VIDRIO.
- PARA LA LIMPIEZA DE LOS APARATOS BARNIZADOS BRILLANTO USAR EXCLUSIVAMENTE EL PAÑOSECO EN DOTACIÓN. NO USAR NINGÚN SOLVENTE A BASE DE ALCHOLES O DETERGENTE ABRASIVO CON EL FIN DE NO DAÑAR LOS ACABADOS.

3

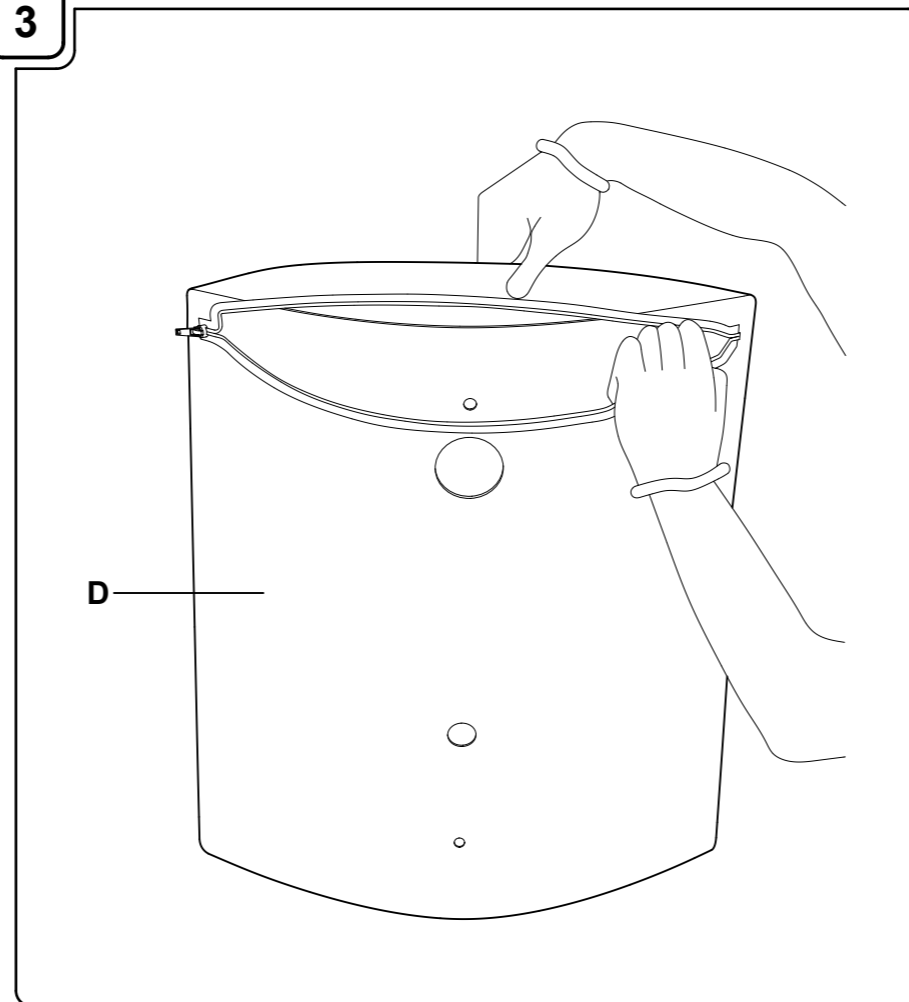

5

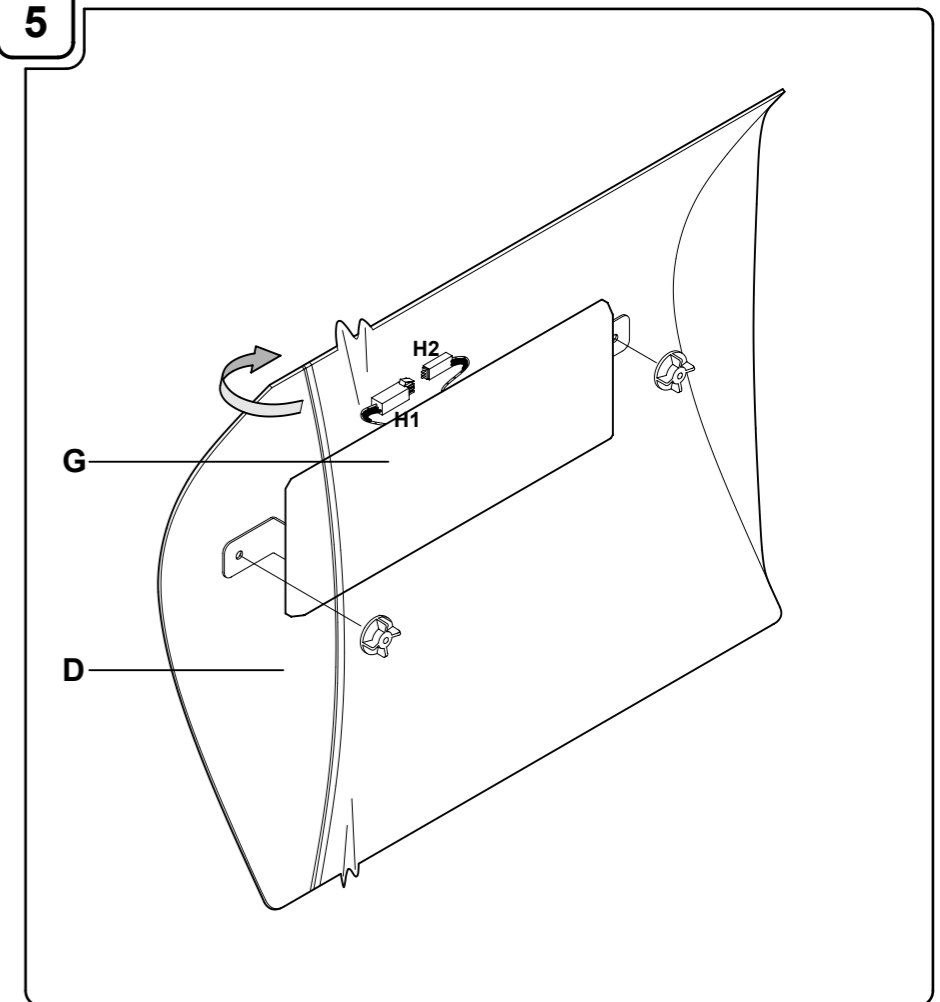

4

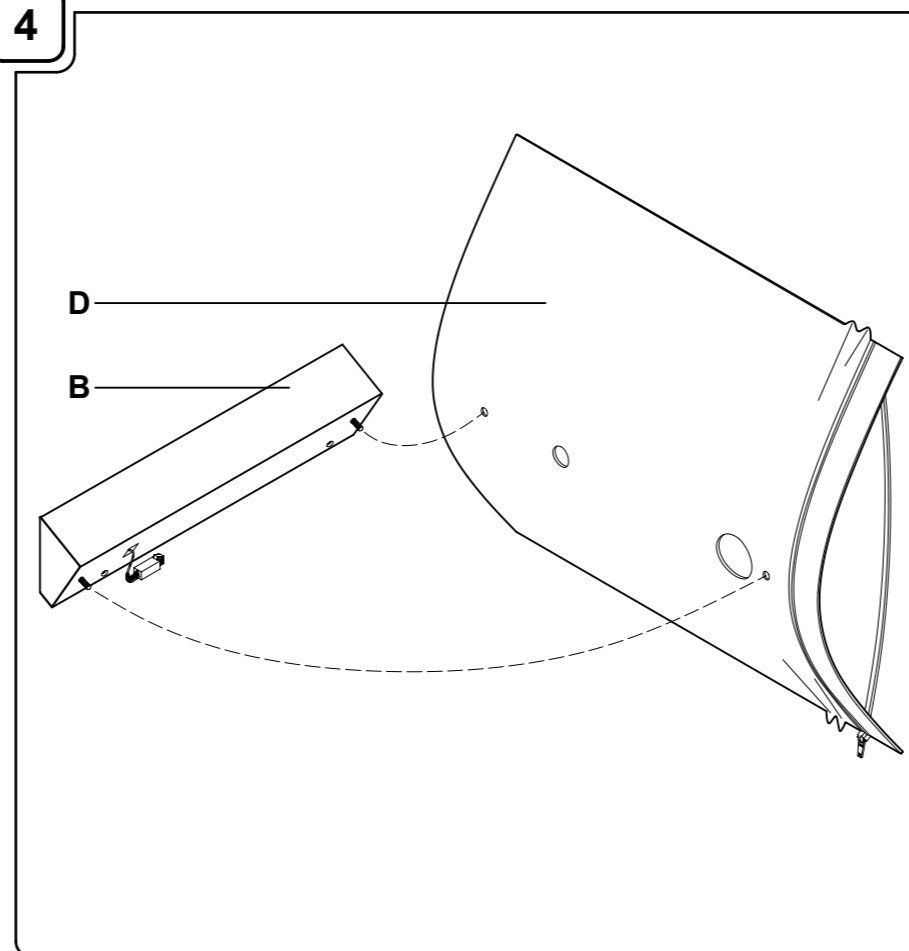

23W

22W

21W